

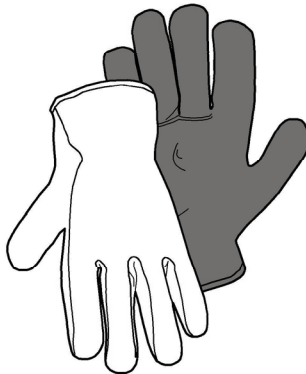

- IT Istruzioni di montaggio e d'uso**
- EN Instruction on mounting and use**
- DE Montage- und Gebrauchsanweisung**
- FR Prescriptions de montage et mode d'emploi**
- NL Montagevoorschriften en gebruiksaanwijzingen**
- ES Montaje y modo de empleo**
- PT Instruções para montagem e utilização**
- EL ΟΔΗΓΙΕΣ ΣΥΝΑΡΜΟΛΟΓΗΣΗΣ ΚΑΙ ΧΡΗΣΗΣ**
- SV Monterings- och bruksanvisningar**
- FI Asennus- ja käyttöohjeet**
- NO Instrukser for montering og bruk**
- DA Bruger- og monteringsvejledning**

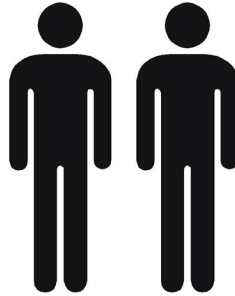

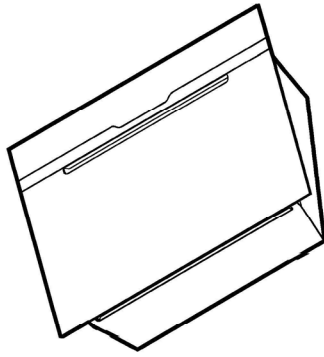
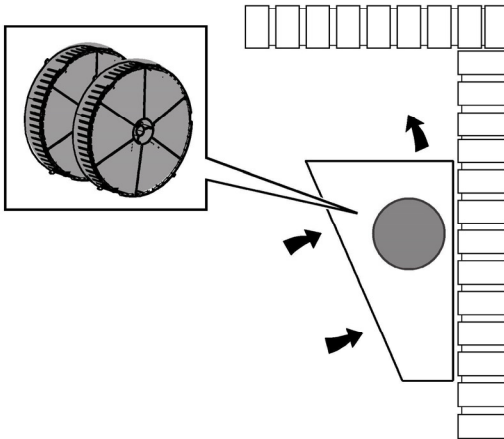
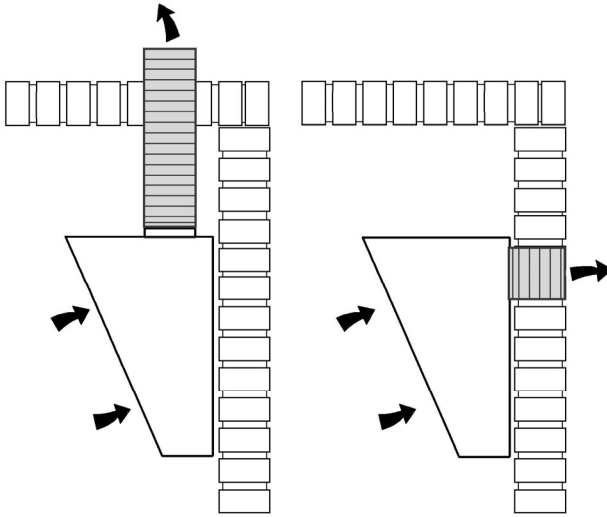

1 ⚡

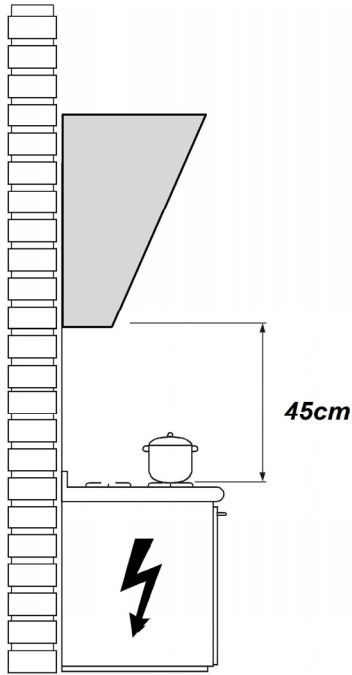

2 

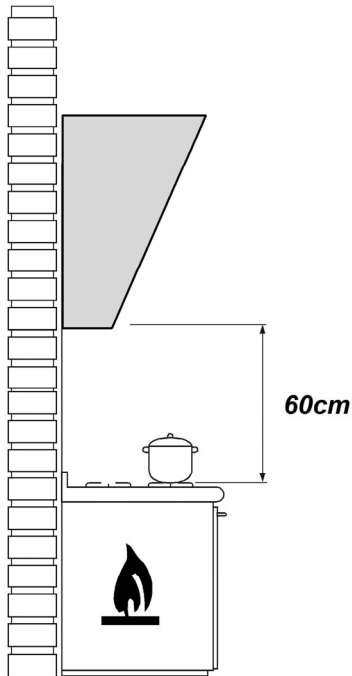

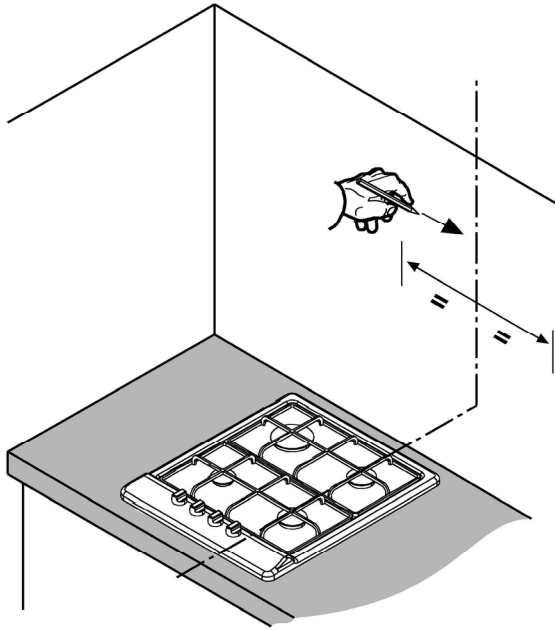
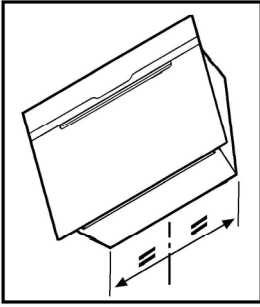

3

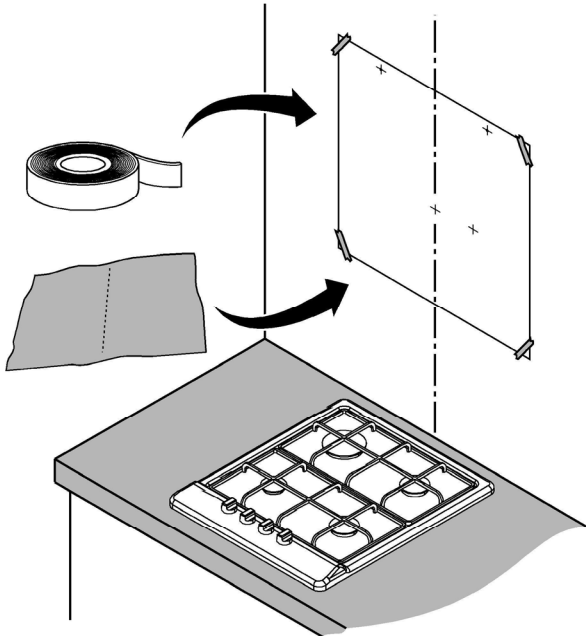

4

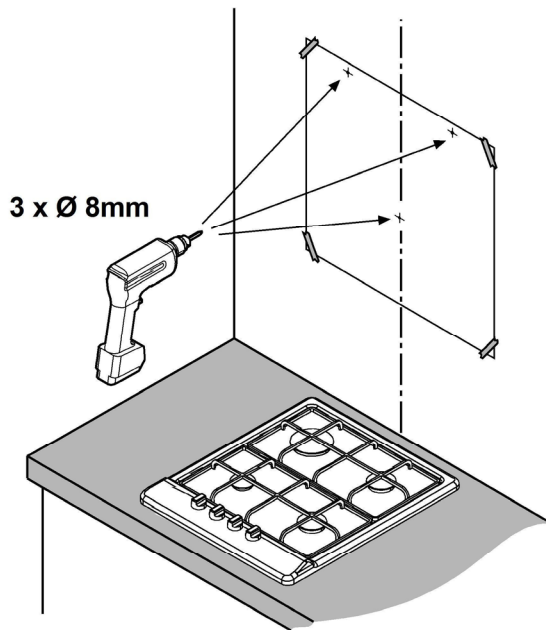

5

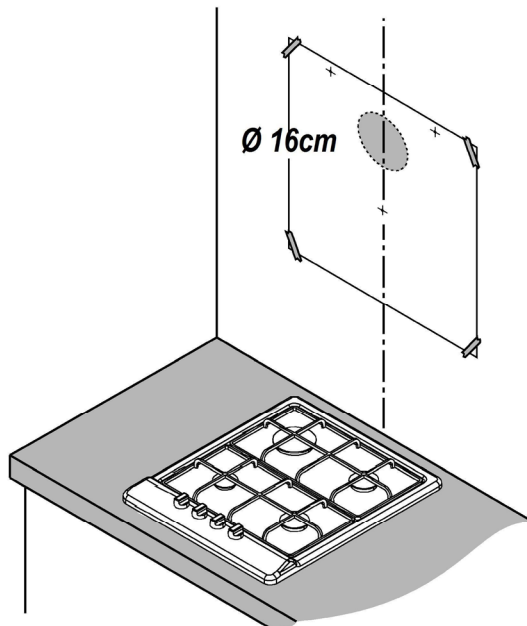
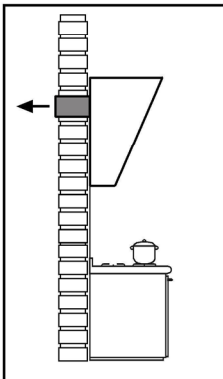

6



- 2 x
Ø 5 x 45mm
- 3 x
Ø 8 x 40mm

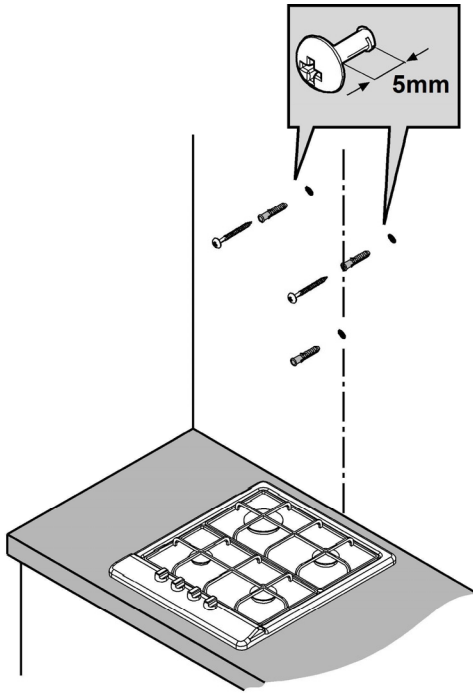

7

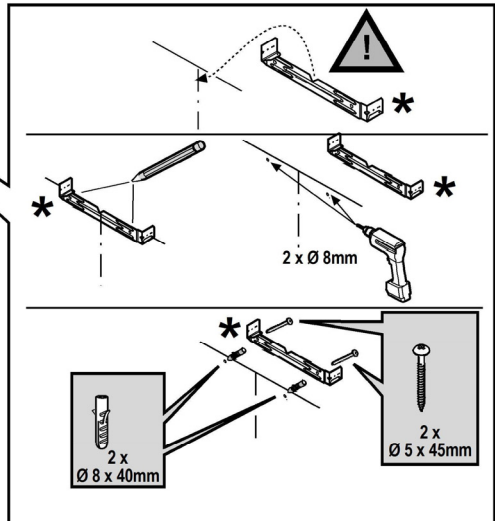
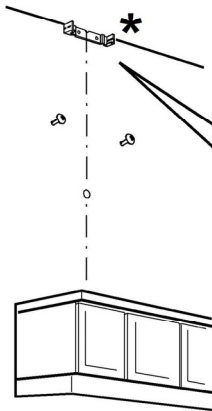
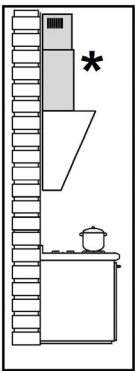

8

9

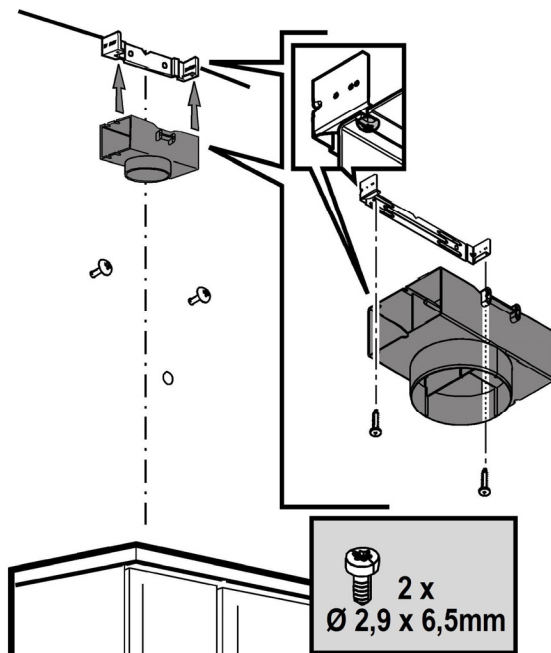

10

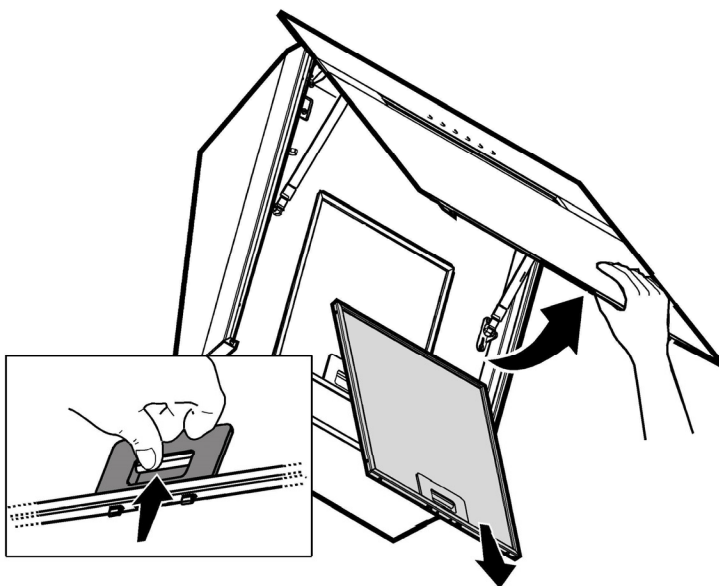

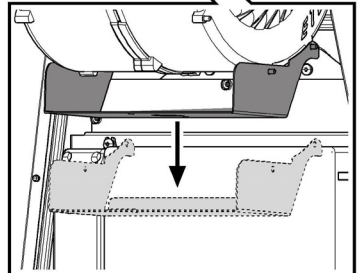
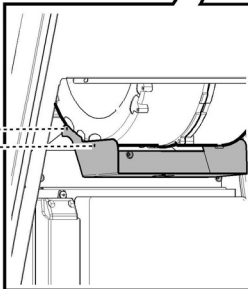
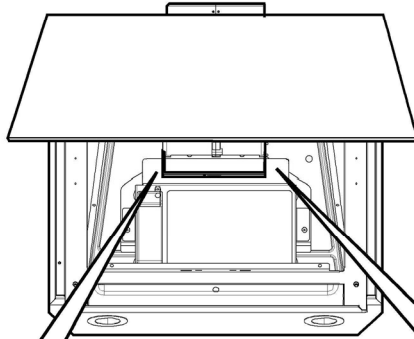
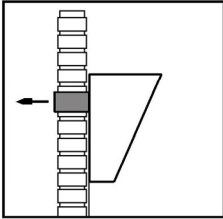
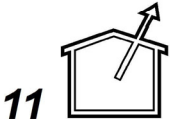
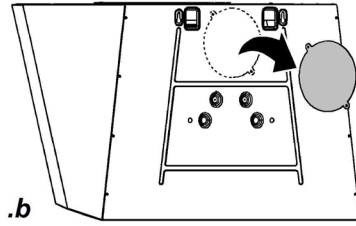
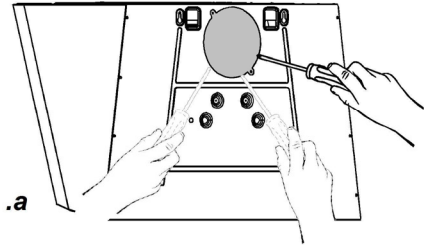
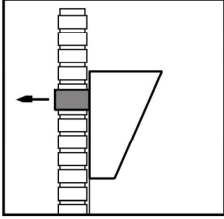

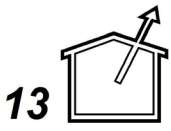
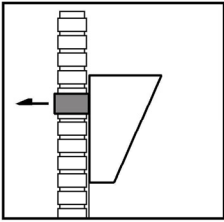
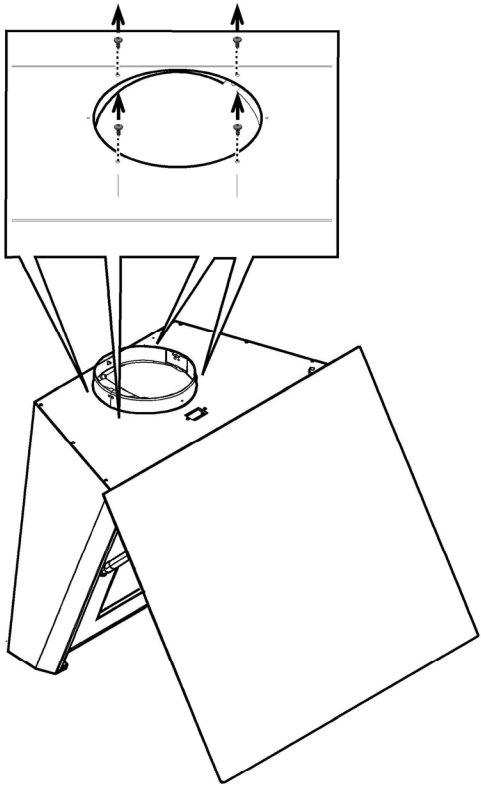

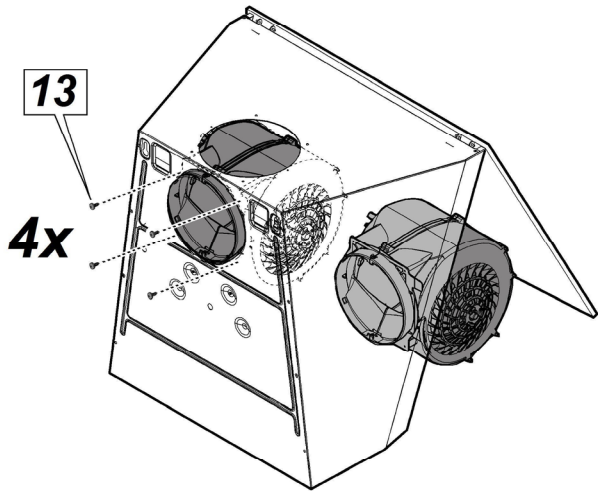
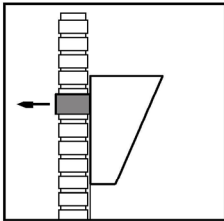
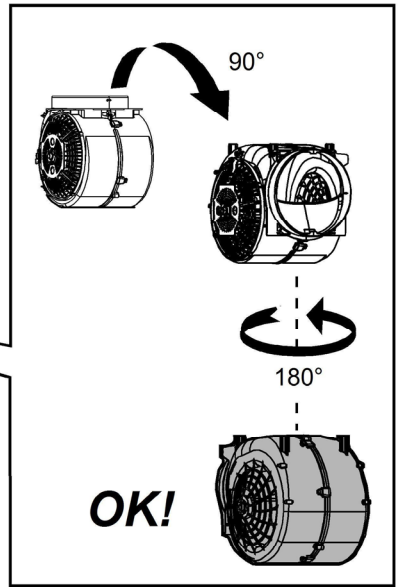
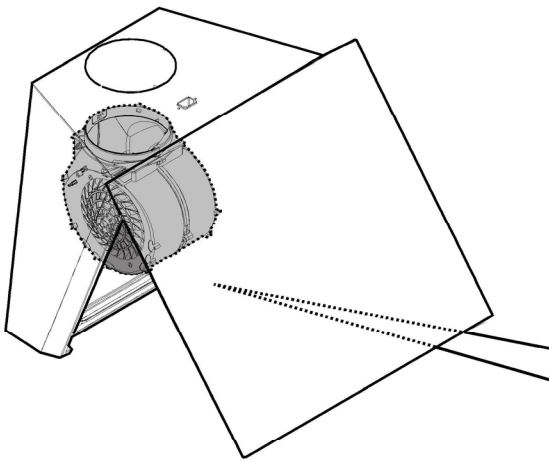

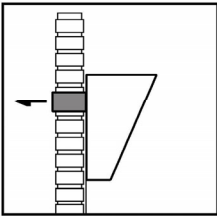
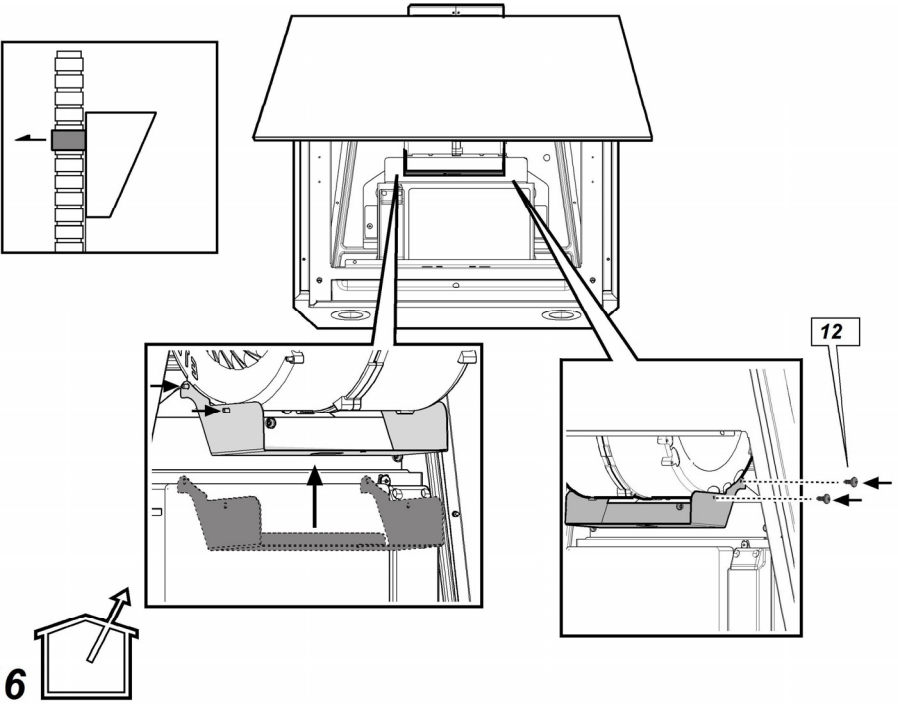

2 x
Ø3,5x6,5mm

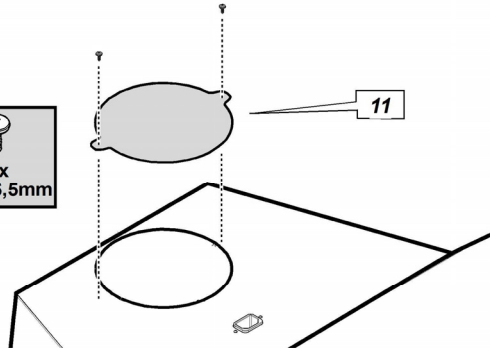

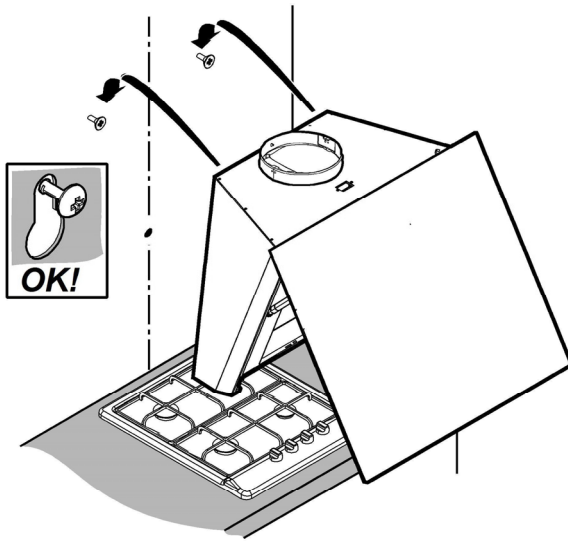

18

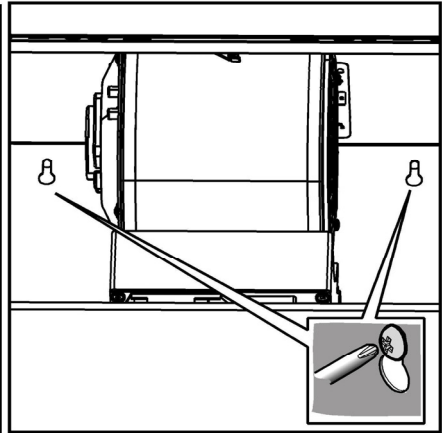
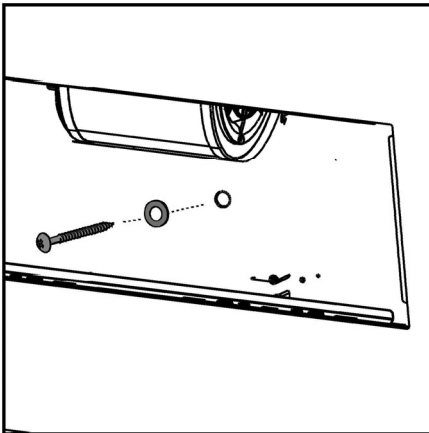

19

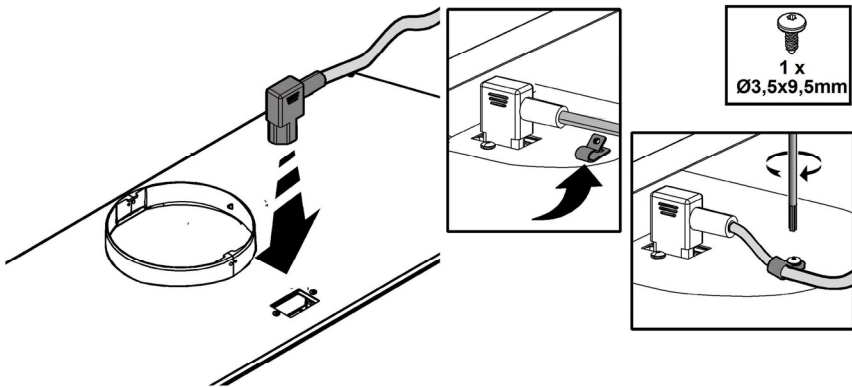

20

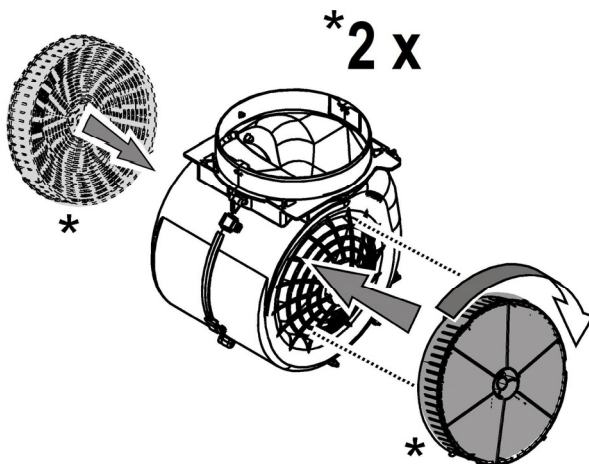

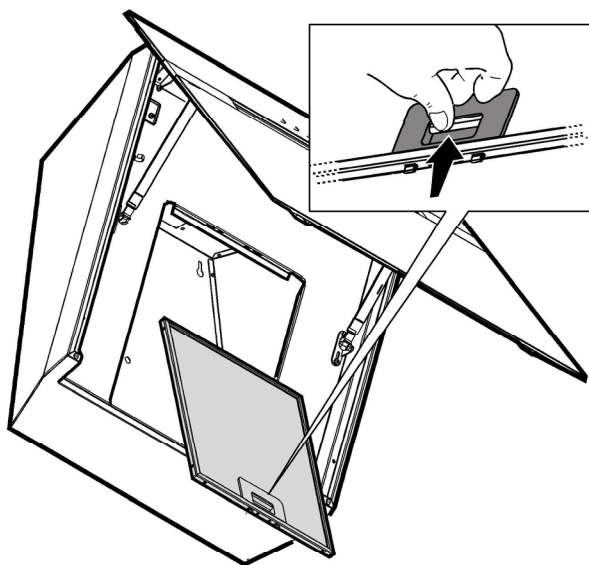

22

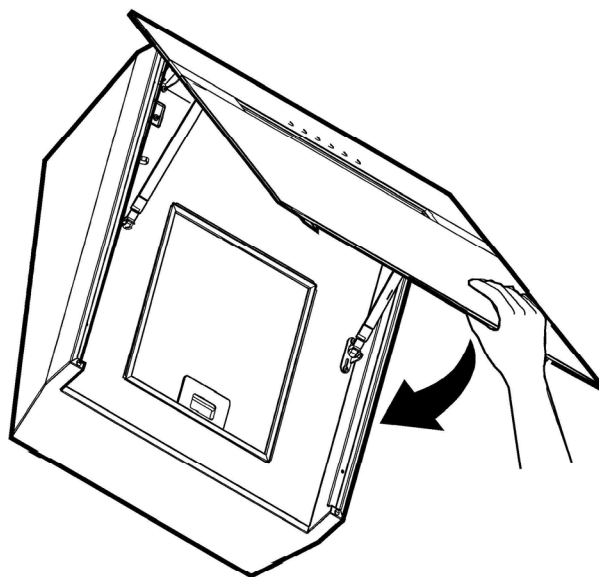

23

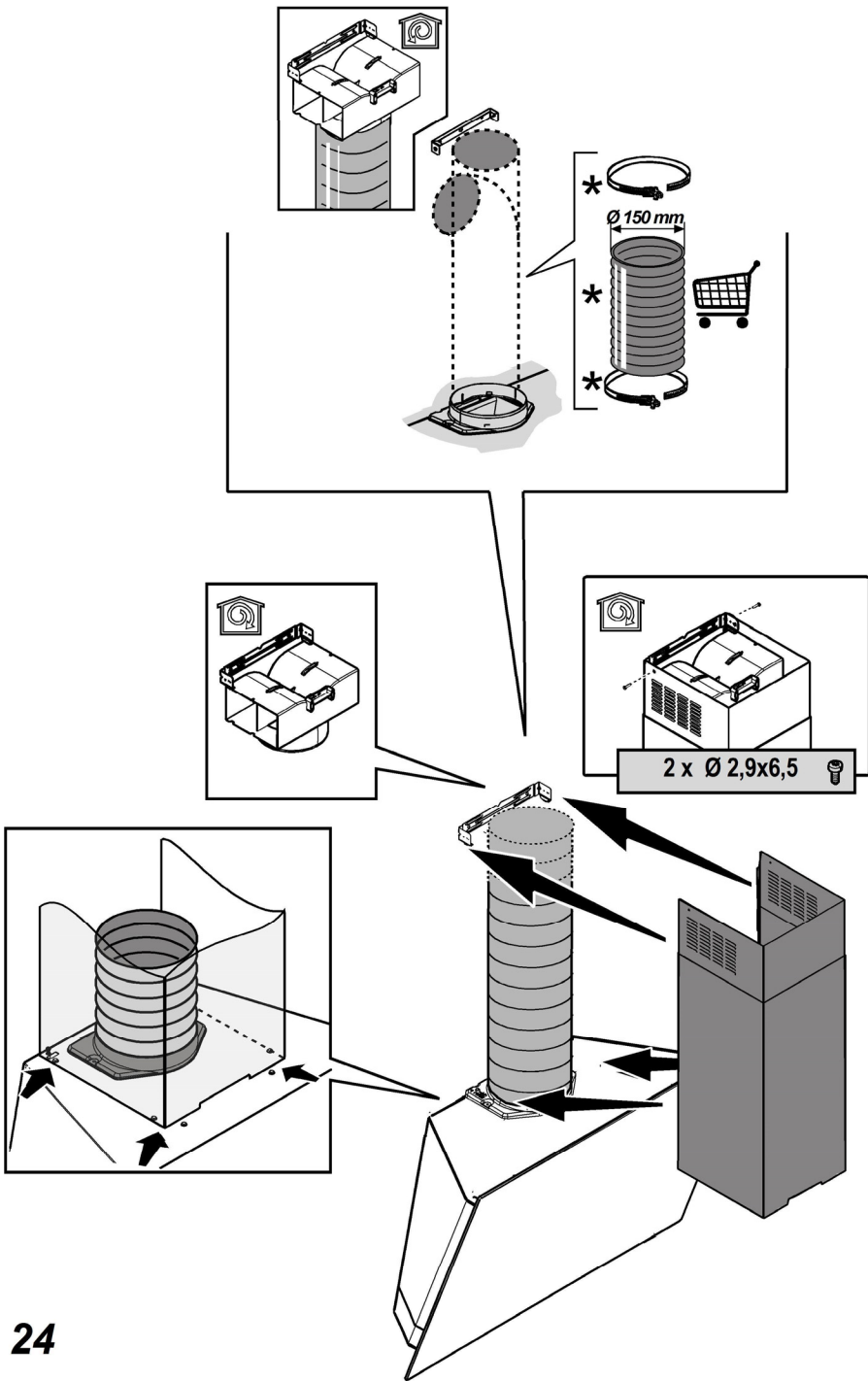

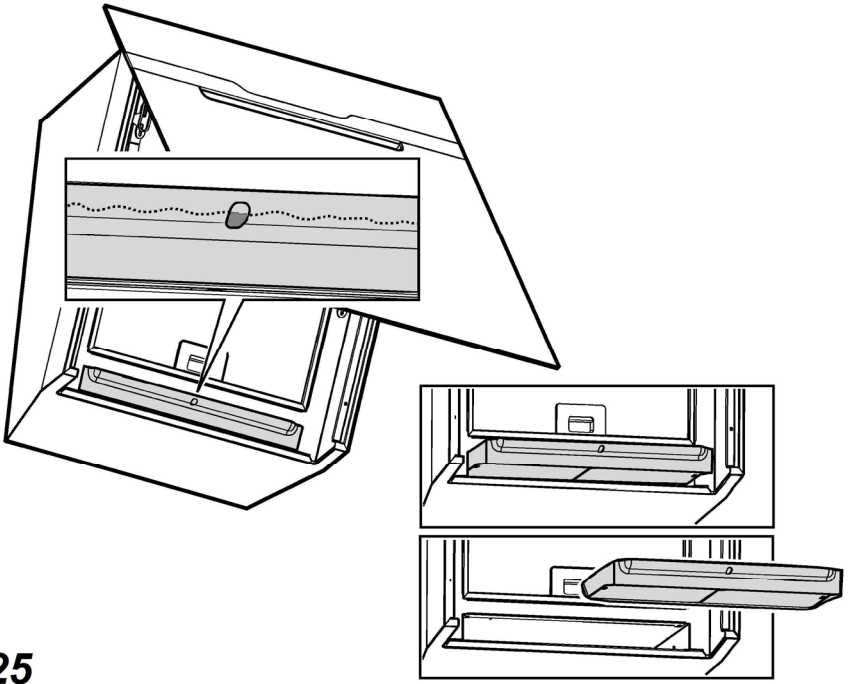

Closely follow the instructions set out in this manual. All responsibility, for any eventual inconveniences, damages or fires caused by not complying with the instructions in this manual, is declined. This appliance is intended to be used in household and similar application such as: - staff kitchen areas in shop, offices and other working environments; - farm houses; - by clients in hotels, motels and other residential type environments; - bed and breakfast type environments.

The hood can look different to that illustrated in the drawings in this booklet. The instructions for use, maintenance and installation, however, remain the same.

- ! It is important to conserve this booklet for consultation at any moment. In the case of sale, cession or move, make sure it is together with the product.
- ! Read the instructions carefully: there is important information about installation, use and safety.
- ! Do not carry out electrical or mechanical variations on the product or on the discharge conduits.
- ! Before proceeding with the installation of the appliance verify that there are no damaged all components. Otherwise contact your dealer and do not proceed with the installation.

Note: the elements marked with the symbol “(*)” are optional accessories supplied only with some models or elements to purchase, not supplied.



Caution

Before any cleaning or maintenance operation, disconnect hood from the mains by removing the plug or disconnecting the mains electrical supply. Always wear work gloves for all installation and maintenance operations.

This appliance can be used by children aged from 8 years and above and persons with reduced physical, sensory or mental capabilities or lack of experience and knowledge if they have been given supervision or instruction concerning use of the appliance in a safe way and understand the hazards involved.

Children shall not be allowed to tamper with the controls or play with the appliance.

Cleaning and user maintenance shall not be made by children without supervision.

The premises where the appliance is installed must be sufficiently ventilated, when the kitchen hood is used together with other gas combustion devices or other fuels.

The hood must be regularly cleaned on both the inside and outside (AT LEAST ONCE A MONTH).

This must be completed in accordance with the maintenance instructions provided. Failure to follow the instructions provided regarding the cleaning of the hood and filters will lead to the risk of fires.

Do not flambé under the range hood.

The use of exposed flames is detrimental to the filters and may cause a fire risk, and must therefore be avoided in all circumstances.

Any frying must be done with care in order to make sure that the oil does not overheat and ignite.

CAUTION: Accessible parts of the hood may become hot when used with cooking appliances.

For lamp replacement use only lamp type indicated in the Maintenance/Replacing lamps section of this manual.

WARNING! Do not connect the appliance to the mains until the installation is fully complete.

With regards to the technical and safety measures to be adopted for fume discharging it is important to closely follow the regulations provided by the local authorities.

The air must not be discharged into a flue that is used for exhausting fumes from appliance burning gas or other fuels.

Do not use or leave the hood without the lamp correctly mounted due to the possible risk of electric shocks.

Never use the hood without effectively mounted grids.

The hood must NEVER be used as a support surface unless specifically indicated.

Use only the fixing screws supplied with the product for installation or, if not supplied, purchase the correct screws type.

Use the correct length for the screws which are identified in the Installation Guide.

In case of doubt, consult an authorised service assistance centre or similar qualified person.

WARNING! Failure to install the screws or fixing device in accordance with these instructions may result in electrical

hazards.

Do not use with a programmer, timer, separate remote control system or any other device that switches on automatically.

This appliance is marked according to the European directive 2012/19/EC on Waste Electrical and Electronic Equipment (WEEE). By ensuring this product is disposed of correctly, you will help prevent potential negative consequences for the environment and human health, which could otherwise be caused by inappropriate waste handling of this product.



The symbol  on the product, or on the documents accompanying the product, indicates that this appliance may not be treated as household waste. Instead it should be taken to the appropriate collection point for the recycling of electrical and electronic equipment. Disposal must be carried out in accordance with local environmental regulations for waste disposal.

For further detailed information regarding the process, collection and recycling of this product, please contact the appropriate department of your local authorities or the local department for household waste or the shop where you purchased this product.

Appliance designed, tested and manufactured according to:

- Safety: EN/IEC 60335-1; EN/IEC 60335-2-31, EN/IEC 62233.
- Performance: EN/IEC 61591; ISO 5167-1; ISO 5167-3; ISO 5168; EN/IEC 60704-1; EN/IEC 60704-2-13; EN/IEC 60704-3; ISO 3741; EN 50564; IEC 62301.
- EMC: EN 55014-1; CISPR 14-1; EN 55014-2; CISPR 14-2; EN/IEC 61000-3-2; EN/IEC 61000-3-3. Suggestions for a correct use in order to reduce the environmental impact: Switch ON the hood at minimum speed when you start cooking and kept it running for few minutes after cooking is finished. Increase the speed only in case of large amount of smoke and vapour and use boost speed(s) only in extreme situations. Replace the charcoal filter(s) when necessary to maintain a good odour reduction efficiency. Clean the grease filter(s) when necessary to maintain a good grease filter efficiency. Use the maximum diameter of the ducting system indicated in this manual to optimize efficiency and minimize noise.

Use

The hood is designed to be used either for exhausting or filter version.



Ducting version

In this case the fumes are conveyed outside of the building by means of a special pipe connected with the connection ring located on top of the hood.

Attention! The exhausting pipe is not supplied and must be purchased apart.

Diameter of the exhausting pipe must be equal to that of the connection ring.

Attention! If the hood is supplied with active charcoal filter, then it must be removed.

Connect the hood and discharge holes on the walls with a diameter equivalent to the air outlet (connection flange).

Using the tubes and discharge holes on walls with smaller dimensions will cause a diminution of the suction performance and a drastic increase in noise.

Any responsibility in the matter is therefore declined.

! Use a duct of the minimum indispensable length.

! Use a duct with as few elbows as possible (maximum elbow angle: 90°).

! Avoid drastic changes in the duct cross-section.



Filter version

The aspirated air will be degreased and deodorised before being fed back into the room.

In order to use the hood in this version, you have to install a system of additional filtering based on activated charcoal.

Installation

The minimum distance between the supporting surface for the cooking equipment on the hob and the lowest part of the range hood must be not less than 45cm from electric cookers and 60cm from gas or mixed cookers.

If the instructions for installation for the gas hob specify a greater distance, this must be adhered to.



Electrical connection

The mains power supply must correspond to the rating indicated on the plate situated inside the hood. If provided with a plug connect the hood to a socket in compliance with current regulations and positioned in an accessible area, after installation. If it not fitted with a plug (direct mains connection) or if the plug is not located in an accessible area, after installation, apply a double pole switch in accordance with standards which assures the complete disconnection of the mains under conditions relating to over-current category III, in accordance with installation instructions.

Warning! Before re-connecting the hood circuit to the mains supply and checking the efficient function, always check that the mains cable is correctly assembled.

The hood is provided with a special power cable ; if the cable is damaged, request a new one from Technical Service.

Mounting

Before beginning installation:

- Check that the product purchased is of a suitable size for the chosen installation area.
- Remove the charcoal (*) filter/s if supplied (see also relative paragraph). This/these is/are to be mounted only if you want to use the hood in the filtering version.
- Check (for transport reasons) that there is no other supplied material inside the hood (e.g. packets with screws (*), guarantees (*), etc.), eventually removing them and keeping them.

Expansion wall plugs are provided to secure the hood to most types of walls/ceilings. However, a qualified technician must verify suitability of the materials in accordance with the type of wall/ceiling. The wall/ceiling must be strong enough to take the weight of the hood. **Do not tile, grout or silicone this appliance to the wall. Surface mounting only.**

Operation

Control panel with 7 buttons

To select the functions of the hood you simply touch the controls.



Automatic operation (sensor) and connection with SNAP® and Eliba hob (See related paragraph)



Button ON/OFF 'Anti-condensation Function': is used to prevent condensation from forming on the surface of the hood. To be activated when needed.

'Automatic anti-condensation Function': the hood enables the function every time it is switched on.

Automatic activation ON/OFF: with the hood off, press and hold the button (about 3 seconds until you hear a "beep" sound signal) to enable or disable the function.

Note: The anti-condensation function, in any case, is only activated with the motor started.

Attention! Even if this function is never activated, perform anyway the maintenance of the drain pan periodically, as indicated in section 'Maintenance - Cleaning - Maintenance of the drain pan'.



Button ON/OFF light

Press briefly to switch on or off the lighting of the hob.

Press and hold to switch on or off the ambient light (only certain models).



Button to select High and Intensive speed (suction power)

Press to activate High speed (Suction power).

Press again to activate Intensive speed (Suction power) (the button

flashes for 5 minutes then it returns to medium speed (suction power).



Button to select medium speed (suction power)



Button to select low speed (suction power) – when flashing it indicates you must wash the grease filter.



Button OFF motor (stand by)

Indicators of Filter Saturation

At regular time intervals, the hood signals the need to perform filter maintenance.



Button  on with steady light: perform grease filter maintenance.



Button  flashing: perform activated charcoal filter maintenance.

Note: Filter saturation signal is visible within the first minute after switching off the hood; within this time, the reset of saturation indicators must be performed.

Reset of filter saturation indicators:



Press and hold the button

Activation of saturation indicator activated charcoal filter

Note: this operation must be performed with the hood off. This indicator is normally deactivated; press and hold the



button  to activate the function: the button lights up with steady light.

To deactivate the function, press and hold the button





 : the button lights up flashing.

Automatic operation (sensor), connection with SNAP® and Elica hob

Attention! The proper operation of the hood will depend on the **'Setting of parameters for Automatic Operation'** (see dedicated section)



Note: Automatic operation with the hob is only possible with specific hobs. For further details, please contact the official dealer or authorised technical assistance centre.

Automatic operation (sensor)

Press the button  (the central LED  lights up in white).

The hood will switch on at the most suitable speed based on the cooking fumes detected by the sensor on the hood.



Automatic operation of the hood with SNAP®

Press the button  (the LEDs  light up in orange) to indicate that the hood can operate automatically with the SNAP®

Note: SNAP® is an auxiliary suction unit that can operate together with the hood. For further information, please consult the manual supplied with SNAP®



Automatic operation of the hood with the Elica hob

Operation of the hood will also depend on use of the Elica hob.

Press the button  (the LEDs  light up in white) to indicate that the hood can automatically operate with the Elica hob; thus, hood operation will also depend on use of the Elica hob.

Note: Automatic operation with the hob is possible only with specific cooking hobs; for further details, please contact the authorised dealer or technical assistance centre.

Automatic operation of the hood with SNAP® and Elica hob

Press the button  (the LEDs  light up in orange) to indicate that the hood can operate automatically with the hob and the SNAP®

Setting of parameters for Automatic Operation

Note: All calibration, selection, setting and logical connection operations described below can be performed with the hood off (OFF).

The adjustment of parameters is regularly done **automatically** every time the hood is reconnected to the mains (e.g. with the first installation or after a blackout) or **manually**.

Manual setting

To be performed when you notice unsatisfactory functioning of the Automatic operation, and is done when normal environmental conditions persist in the kitchen.





Manual setting includes:

- Hood calibration
- Selection of hob (gas, induction, or electric)
- Logical connection between the hood and the hob (if you have an Elica hob).
- Logical connection between the hood and SNAP® (if you have SNAP®).

Hood calibration

Press and hold the button , all button LEDs flash to indicate initiation of calibration; the process will last for approximately 5 minutes.

Selection of the hob (gas, induction, or electric)

Press and hold simultaneously the buttons  and : buttons  and  start flashing for 5 seconds.

Within this timeframe, press:

button  in case of gas hob

button  in case of electric hob

button  in case of induction hob

The preselected button remains lit to indicate the selection was performed, after 10 seconds the button flashes briefly to indicate that the performed selection was recorded.

Logical connection between the hood and the hob (if you have an Elica hob).

- Simultaneously connect the hood and Elica hob.
- the hood emits 2 acoustic signals (beeps) to indicate that it can receive the connection signal from the Elica hob.
- the connection attempts with the Elica hob last for 5 minutes; within this time, the hood emits 3 consecutive acoustic signals (beeps) to indicate the successful connection with the Elica hob.
- Check the successful connection with the Elica

hob: Press the button  (the LEDs  light up in white).

In case the logical connection between the hood and Elica hob is not successful, proceed as indicated below:

Disconnect and reconnect the hood from/to the mains at least 5 times within 30 seconds.

Repeat the operations **a-b-c-d** described above

If an Elica hob is NOT mounted:

In this case the hood, after being connected to the mains power supply, will nonetheless attempt to connect to a hob: the hood will emit 2 beeps intermittently for roughly 5 minutes. Wait for the hood to terminate the connection attempts then proceed with **deactivation of the electronic connection module** as described below:

With the **hood switched off**, simultaneously press buttons



and for over 10 seconds; the hood will emit a long beep to signal deactivation.

If the Elica hob is purchased at a later stage

Complete the operations described below then repeat the operations described in the paragraph, "If an Elica hob is mounted".

Reactivation of the module for connection between the hood and Elica hob:

With the hood switched off, simultaneously press buttons



and for over 10 seconds; the hood will emit a long beep to signal activation.

Logical connection between the hood and SNAP® (if you possess a SNAP®).

Connection between the hood and SNAP® is automatic. No other setting has to be performed.

every four months (or when the filter saturation indication system – if envisaged on the model in possession – indicates this necessity). The charcoal filter may NOT be washed or regenerated.

Circular carbon filter

Apply one on each side as cover to both the shield grids of the motor impeller, then turn clockwise.

For the disassembly, turn counter-clockwise.

Replacing lamps

The hood is equipped with a lighting system based on LED technology.

The LEDs guarantee an optimum lighting, a duration up to 10 times as long as the traditional lamps and allow to save 90% electrical energy.

For replacement, contact the technical service.

Maintenance

Cleaning

Clean using **ONLY** the cloth dampened with neutral liquid detergent. **DO NOT CLEAN WITH TOOLS OR INSTRUMENTS.** Do not use abrasive products. **DO NOT USE ALCOHOL!**

Maintenance of the drain pan.

The glass slide placed in the front drain pan allows you to check when the pan is full and must be emptied and cleaned. The pan must be emptied and cleaned anyway **AT LEAST** once a week or more frequently, based on the use of the hood.

The pan can be washed manually or in the dishwasher at low temperature and short cycle. **Fig. 25**

Grease filter

Fig. 10-22

Traps cooking grease particles.

This must be cleaned once a month (or when the filter saturation indication system – if envisaged on the model in possession – indicates this necessity) using non aggressive detergents, either by hand or in the dishwasher, which must be set to a low temperature and a short cycle.

When washed in a dishwasher, the grease filter may discolour slightly, but this does not affect its filtering capacity.

To remove the grease filter, pull the spring release handle.

Charcoal filter (filter version only)

Fig. 21

It absorbs unpleasant odours caused by cooking.

The saturation of the charcoal filter occurs after more or less prolonged use, depending on the type of cooking and the regularity of cleaning of the grease filter.

In any case it is necessary to replace the cartridge at least

Ακολουθήστε αυστηρά τις οδηγίες που αναφέρονται σε αυτό το εγχειρίδιο. Δεν αναλαμβάνουμε καμία ευθύνη για τυχόν δυσχέρειες, ζημιές ή πυρκαγιές που προκαλούνται και προέρχονται από την μη τήρηση των οδηγιών που αναφέρονται σε αυτό το εγχειρίδιο. Ο απορροφητήρας έχει κατασκευαστεί για την απορρόφηση καπνών και ατμών μαγειρέματος και έχει σχεδιαστεί αποκλειστικά για οικιακή χρήση.

Ο απορροφητήρας μπορεί να παρουσιάσει διαφορές σε σχέση με τα σχέδια του παρόντος εγχειριδίου. Παρόλα αυτά, οι οδηγίες χρήσης, συντήρησης και εγκατάστασης παραμένουν οι ίδιες.

! Είναι σημαντικό να διατηρήσετε το παρόν εγχειρίδιο για να το συμβουλευέστε οποιαδήποτε στιγμή το χρειάζεστε! Σε περίπτωση πώλησης, δανεισμού ή μετακόμισης, βεβαιωθείτε ότι βρίσκεται συσκευασμένο μαζί με το προϊόν!

! Διαβάστε προσεκτικά τις οδηγίες: περιέχουν χρήσιμες πληροφορίες για την εγκατάσταση και χρήση του προϊόντος και για την ασφάλεια σας!

! Μην επιφέρετε ηλεκτρικές ή μηχανικές αλλαγές στο προϊόν ή στους σωλήνες εξαέρωσης!

! Πρίν προχωρήσετε στην εγκατάσταση της συσκευής βεβαιωθείτε ότι όλα τα εξαρτήματα δεν έχουν υποστεί ζημιά. Σε αντίθετη περίπτωση να έρθετε σε επαφή με τον πωλητή σας και να μην συνεχίσετε με την εγκατάσταση.

Σημείωση: Οι ειδικές ενδείξεις με το σύμβολο "(*)" είναι εξαρτήματα που παρέχονται προαιρετικά μόνο σε μερικά μοντέλα ή δεν παρέχονται καθόλου και πρέπει να αποκτηθούν.

Προηδοποιήσεις

Πριν εκτελέσετε οποιαδήποτε διαδικασία καθαρισμού ή συντήρησης, αποσυνδέστε τη συσκευή από το ρεύμα, βγάζοντας το φις από την πρίζα ή κλείνοντας την ηλεκτρική παροχή.

Για όλες τις εργασίες εγκατάστασης και συντήρησης χρησιμοποιείτε γάντια εργασίας.

Η συσκευή αυτή μπορεί να χρησιμοποιηθεί από παιδιά ηλικίας 8 ετών και άνω και από άτομα με μειωμένες σωματικές, αισθητηριακές ή πνευματικές δυνατότητες ή έλλειψη εμπειρίας και γνώσης, εάν επιβλέπονται

ή έχουν λάβει οδηγίες σχετικά με τη χρήση της συσκευής με ασφαλή τρόπο και κατανοούν τους κινδύνους που ενέχονται.

Μην αφήνετε μικρά παιδιά να παίζουν με τη συσκευή.

Ο καθαρισμός και η συντήρηση δεν πρέπει να πραγματοποιούνται από παιδιά χωρίς επίβλεψη.

Όταν στον χώρο που λειτουργεί ο απορροφητήρας υπάρχουν και συσκευές καύσης αερίου ή άλλων καυσίμων, πρέπει να εξασφαλίζεται πάντα επαρκής αερισμός.

Ο απορροφητήρας πρέπει να καθαρίζεται συστηματικά, τόσο εσωτερικά όσο και εξωτερικά (ΤΟΥΛΑΧΙΣΤΟΝ ΜΙΑ ΦΟΡΑ ΤΟΝ ΜΗΝΑ), σε κάθε περίπτωση δώστε μεγάλη προσοχή στις οδηγίες συντήρησης του παρόντος εγχειριδίου.

Η μη τήρηση των κανονισμών σχετικά με τον καθαρισμό του απορροφητήρα και την αντικατάσταση και καθαρισμό των φίλτρων μπορεί να προκαλέσει πυρκαγιές.

Απαγορεύεται αυστηρά το μαγείρεμα σε φλόγα (φλαμπέ) κάτω από τον απορροφητήρα.

Η χρήση ελεύθερης φλόγας καταστρέφει τα φίλτρα και μπορεί να προκαλέσει πυρκαγιά, για αυτό θα πρέπει να αποφεύγεται.

Το τηγάνισμα πρέπει να γίνεται υπό έλεγχο έτσι ώστε να αποφευχθεί φωτιά από υπερθέρμανση λαδιού.

ΠΡΟΕΙΔΟΠΟΙΗΣΗ: Όταν η μονάδα εστιών βρίσκεται σε λειτουργία, τα προσβάσιμα μέρη του απορροφητήρα μπορεί να είναι ζεστά.

Αντικαταστήστε τον λαμπτήρα μόνο με ίδιου τύπου λαμπτήρα (βλέπε κεφάλαιο συντήρησης/αντικατάστασης λαμπτήρων του παρόντος εγχειριδίου).

Προειδοποίηση! Μη συνδέετε τη συσκευή στο ηλεκτρικό

δίκτυο εάν δεν έχει ολοκληρωθεί η εγκατάσταση.
Πρέπει να τηρούνται πιστά όλοι οι ισχύοντες τοπικοί κανονισμοί για τα τεχνικά μέτρα και τα μέτρα ασφαλείας της εκκένωσης των καπνών.

Ο αέρας που αποβάλλεται δεν πρέπει να κατευθύνεται σε αγωγό που χρησιμοποιείται για την εκκένωση καπνών που παράγονται από συσκευές καύσης αερίου ή άλλου είδους καύση.

Μη χρησιμοποιείτε ή μην αφήνετε τον απορροφητήρα χωρίς λάμπες σωστά τοποθετημένες, εξαιτίας ενδεχόμενου κινδύνου ηλεκτροπληξίας.

Μη χρησιμοποιείτε ποτέ τον απορροφητήρα αν δεν είναι σωστά τοποθετημένο το μεταλλικό πλέγμα!

Μη χρησιμοποιείτε ΠΟΤΕ τον απορροφητήρα σαν επίπεδο στήριξης, εκτός αν αναφέρεται ρητά στο εγχειρίδιο.

Χρησιμοποιήστε μόνο τις βίδες στερέωσης που παρέχονται με το προϊόν εγκατάστασης ή, αν δεν παρέχονται, προμηθευτείτε τον σωστό τύπο βιδών. Χρησιμοποιήστε το σωστό μέγεθος βιδών, όπως ορίζεται στις Οδηγίες εγκατάστασης. Σε περίπτωση αμφιβολίας, συμβουλευτείτε αντιπρόσωπο ή εξουσιοδοτημένο κέντρο εξυπηρέτησης.

ΠΡΟΕΙΔΟΠΟΙΗΣΗ! Εάν η εγκατάσταση βιδών και στηριγμάτων στερέωσης δεν γίνει σύμφωνα με τις οδηγίες, μπορεί να προκληθούν κίνδυνοι ηλεκτρικής φύσεως.

Αυτή η συσκευή φέρει σήμανση σύμφωνα με την Ευρωπαϊκή οδηγία 2012/19/EC σχετικά με τα Απορριπτόμενα Ηλεκτρικά και Ηλεκτρονικά Εξαρτήματα (WEEE).

Εξασφαλίζοντας ότι το προϊόν αυτό απορρίπτεται σωστά, θα βοηθήσετε στην πρόληψη πιθανά αρνητικών επιπτώσεων για το περιβάλλον και την ανθρώπινη υγεία, οι οποίες θα μπορούσαν να δημιουργηθούν από τον ακατάλληλο χειρισμό αυτού του προϊόντος ως απόρριμμα.



Το σύμβολο  πάνω στο προϊόν, ή στα έγγραφα που συνοδεύουν το προϊόν, υποδεικνύει ότι αυτή η συσκευή δεν μπορεί να θεωρηθεί οικιακό απόρριμμα. Αντί για αυτό θα πρέπει να παραδοθεί στο κατάλληλο σημείο περισυλλογής για την ανακύκλωση των ηλεκτρικών και ηλεκτρονικών εξαρτημάτων. Η απόρριψή του πρέπει να πραγματοποιείται τηρώντας την τοπική νομοθεσία για την διάθεση των απορριμμάτων.

Για πιο λεπτομερείς πληροφορίες σχετικά με την επεξεργασία, την περισυλλογή και την ανακύκλωση αυτού του προϊόντος, παρακαλούμε επικοινωνήστε με το αρμόδιο γραφείο την τοπικής αυτοδιοίκησης, την τοπική σας υπηρεσία αποκομιδής οικιακών απορριμμάτων ή το κατάστημα όπου αγοράσατε αυτό το προϊόν.

Η συσκευή έχει σχεδιαστεί, δοκιμαστεί και κατασκευαστεί σύμφωνα με την:

- Ασφάλεια: EN/IEC 60335-1; EN/IEC 60335-2-31, EN/IEC 62233.
- Επίδοση: EN/IEC 61591; ISO 5167-1; ISO 5167-3; ISO 5168; EN/IEC 60704-1; EN/IEC 60704-2-13; EN/IEC 60704-3; ISO 3741; EN 50564; IEC 62301.
- EMC: EN 55014-1; CISPR 14-1; EN 55014-2; CISPR 14-2;

EN/IEC 61000-3-2; EN/IEC 61000-3-3. Προτάσεις για μια σωστή χρήση ούτως ώστε να μειωθούν οι περιβαλλοντικές επιπτώσεις: Ενεργοποιήστε τον απορροφητήρα στην ελάχιστη ταχύτητα όταν αρχίσετε το μαγείρεμα και αφήστε τον αναμμένο για λίγα λεπτά μετά το τέλος του μαγειρέματος. Αυξήστε την ταχύτητα μόνο σε περίπτωση μεγάλης συγκέντρωσης καπνού και ατμού και χρησιμοποιήστε την επιταχυνόμενη ταχύτητα μόνο σε ακραίες καταστάσεις. Αντικαταστήστε το φίλτρο ενεργού άνθρακα όταν θα πρέπει να διατηρηθεί μια καλή απόδοση της μείωσης της οσμής. Καθαρίστε το φίλτρο λίπους όταν θα πρέπει να διατηρηθεί μια καλή απόδοση του φίλτρου λίπους. Χρησιμοποιήστε τη μέγιστη διάμετρο του συστήματος των σωληνώσεων που υποδεικνύεται στο εγχειρίδιο αυτό, ούτως ώστε να βελτιστοποιηθεί η απόδοση και να ελαχιστοποιηθεί ο θόρυβος.

Χρήση

Ο απορροφητήρας έχει κατασκευαστεί κατά τέτοιο τρόπο ώστε να μπορεί να χρησιμοποιηθεί είτε ως τύπος απορρόφησης εξωτερικής εκκένωσης (με αεραγωγό) είτε ως τύπος φίλτραρίσματος εσωτερικής ανακύκλωσης.



Τύπος απορρόφησης

Σε αυτήν την περίπτωση οι ατμοί αποβάλλονται στο εξωτερικό περιβάλλον μέσω ενός ειδικού αγωγού εξαερισμού που συνδέεται με το δακτύλιο σύνδεσης που βρίσκεται στο πάνω μέρος του απορροφητήρα.

Προσοχή! Ο σωλήνας εξαερισμού δεν παρέχεται και πρέπει να αγοραστεί.

Η διάμετρος του αγωγού εξαερισμού πρέπει να είναι αντιστοιχη με την διάμετρο του δακτυλίου σύνδεσης.

Προσοχή! Εάν ο απορροφητήρας έχει φίλτρο ενεργού άνθρακα, τότε αυτό πρέπει να αφαιρεθεί.

Συνδέστε τον απορροφητήρα με τους σωλήνες εκκένωσης καπνών πάνω στον τοίχο με διάμετρο αντιστοιχη της εξόδου αέρα.

Η χρήση σωληνών μικρότερης διαμέτρου έχει σαν αποτέλεσμα την μείωση της απορροφητικής ικανότητας και τη δραστική αύξηση του θορύβου.

Δεν αναλαμβάνουμε καμία ευθύνη για το συγκεκριμένο θέμα.

! Χρησιμοποιήστε έναν αγωγό όσο το δυνατόν μικρότερου μήκους.

! Χρησιμοποιήστε έναν αγωγό με όσο το δυνατόν λιγότερες γωνίες (μέγιστη γωνία : 90°).

! Αποφεύγετε δραστικές αλλαγές της διατομής του αγωγού.



Τύπος φίλτραρίσματος

Το φίλτρο αφαιρεί τα λίπη και τις μυρωδιές από τον εξαγόμενο αέρα πριν διοχετευτεί στο εσωτερικό του δωματίου μέσω της επάνω σχάρας.

Προκειμένου να χρησιμοποιήσετε τον απορροφητήρα σε αυτό τον τύπο, πρέπει να εγκαταστήσετε ένα σύστημα πρόσθετου φίλτραρίσματος, βασισμένο στον ενεργό άνθρακα.

Εγκατάσταση

Η ελάχιστη απόσταση μεταξύ της επιφάνειας της βάσης εστιών και του κατώτερου μέρους του απορροφητήρα κουζίνας δεν πρέπει να είναι μικρότερη των 45εκ. στην περίπτωση ηλεκτρικών κουζινών και των 60εκ στην περίπτωση κουζινών υγραερίου ή μικτών.

Εάν οι οδηγίες εγκατάστασης για βάση εστιών με αέριο καθορίζουν μια μεγαλύτερη απόσταση, πρέπει να την λάβετε υπόψη.



Ηλεκτρική σύνδεση

Η τάση των κεντρικών αγωγών πρέπει να αντιστοιχεί σε αυτήν που αναγράφεται στην χαρακτηριστική ετικέτα, τοποθετημένη στο εσωτερικό του απορροφητήρα. Εάν παρέχεται η πρίζα, συνδέστε τον απορροφητήρα με παροχή ρεύματος που, σύμφωνα με τους προβλεπόμενους κανονισμούς, πρέπει να βρίσκεται σε προσιτή ζώνη, ακόμη και μετά την εγκατάσταση. Εάν δεν παρέχεται η πρίζα (προβλεπόμενη σύνδεση απευθείας με το ρεύμα) ή η πρίζα δεν είναι σε προσβάσιμη ζώνη, ακόμη και μετά την εγκατάσταση, εφαρμόστε έναν διπολικό διακόπτη ώστε να πληρεί τους κανόνες ασφαλείας που εξασφαλίζουν την ολοκληρωμένη αποσύνδεση του συστήματος σε περίπτωση υπέρτασης (κατηγορίας III), σύμφωνα με τις οδηγίες και τους κανόνες εγκαταστάσεως.

Προειδοποίηση! πριν συνδέσετε το σύστημα του απορροφητήρα με την ηλεκτρική εγκατάσταση και βεβαιωθείτε για την σωστή του λειτουργία, να ελέγχετε πάντοτε εάν το καλώδιο σύνδεσης είναι ορθά μονταρισμένο.

Ο απορροφητήρας έχει ένα ειδικό ηλεκτρικό καλώδιο τροφοδοσίας. Σε περίπτωση φθοράς του καλωδίου, ζητήστε το από την υπηρεσία τεχνικής βοήθειας.

Εγκατάσταση

Πριν να αρχίσετε με την εγκατάσταση:

- Ελέγξτε ότι το προϊόν που αγοράσατε έχει το κατάλληλο μέγεθος για τον επιλεγμένο χώρο εγκατάστασης.
- Για να αφαιρέσετε, δείτε επίσης τις σχετικές παραγράφους.
- Αφαιρέστε το ή τα φίλτρα ενεργού άνθρακα, εάν παρέχονται (δείτε επίσης τη σχετική παράγραφο). Αυτό ή αυτά τοποθετούνται μόνο εάν θέλετε να χρησιμοποιήσετε τον απορροφητήρα με τον τύπο φιλτραρίσματος.
- Ελέγξτε (για την μεταφορά της συσκευής) ότι δεν υπάρχει άλλο παρεχόμενο υλικό μέσα στον απορροφητήρα (π.χ. πακέτα με βίδες, εγγυήσεις, κλπ), τελικώς αφαιρέστε τα και κρατήστε τα.

Ο απορροφητήρας περιέχει βύσματα στερέωσης για να εξασφαλίζουν τη στήριξη του απορροφητήρα στους περισσότερους τύπους τοιχωμάτων/οροφών. Είναι όμως αναγκαίο να συμβουλευτούμε έναν ειδικευμένο τεχνίτη για να σιγουρευτούμε για την καταλληλότητα των υλικών ανάλογα με τον τύπο του τοιχώματος/οροφής. Το τοίχωμα/οροφή πρέπει

να είναι αρκετά ανθεκτικό ώστε να αντέχει το βάρος του απορροφητήρα. Μην επικολάτε τον απορροφητήρα με σιλικόνη ή με στόκο στον τοίχο. Η στερέωση πρέπει να γίνεται μόνο με τα κατάλληλα στηρίγματα.

Λειτουργία

Πίνακας ελέγχου με 7 πλήκτρα

Για να επιλέξετε τις λειτουργίες του απορροφητήρα αρκεί να αγγίξετε τις εντολές.



Αυτόματη λειτουργία (αισθητήρας) και σύνδεση του απορροφητήρα με SNAP® και με εστία μαγειρέματος Elica (βλέπε σχετική παράγραφο)

Πλήκτρο ON/OFF "Λειτουργία αντί-συμπύκνωσης": αποτρέπει τη δημιουργία συμπύκνωσης υδρατμών στην επιφάνεια του απορροφητήρα. Να ενεργοποιείται μόνο όταν χρειάζεται.

"Λειτουργία αυτόματης αντί-συμπύκνωσης": η λειτουργία ενεργοποιείται αυτόματα κάθε φορά που ανάβει ο απορροφητήρας.

Αυτόματη ενεργοποίηση ON/OFF: για να ενεργοποιήσετε ή να απενεργοποιήσετε τη λειτουργία, πιέστε παρατεταμένα, με σβηστό απορροφητήρα, το πλήκτρο (περίπου 3 δευτερόλεπτα μέχρι να ακουστεί ένα ηχητικό μήνυμα "μπιπ")

Σημείωση: Σε κάθε περίπτωση, η λειτουργία αντι-συμπύκνωσης ενεργοποιείται μόνο όταν η συσκευή είναι αναμμένη.

Προσοχή! Ακόμα κι αν αυτή η λειτουργία δεν ενεργοποιηθεί ποτέ, η συντήρηση του δοχείου αντι-συμπύκνωσης πρέπει να γίνεται ούτως ή άλλως τακτικά, όπως περιγράφεται στην παράγραφο "Συντήρηση - Καθαρισμός - Συντήρηση του δοχείου αντι-συμπύκνωσης".



Πλήκτρο ON/OFF φωτισμού

Πιέστε σύντομα για να ανάψετε ή να σβήσετε τον φωτισμό της εστίας μαγειρέματος.

Πιέστε παρατεταμένα για να ανάψετε ή να σβήσετε τον φωτισμό

περιβάλλοντος (μόνο σε ορισμένα μοντέλα).

3⁺

Πλήκτρο επιλογής υψηλής ταχύτητας και ταχύτητας Εντατικής λειτουργίας (ισχύος αναρρόφησης)

Πιέστε για να ενεργοποιήσετε την υψηλή ταχύτητα (ισχύ αναρρόφησης).

Πιέστε κι άλλο για να ενεργοποιήσετε την ταχύτητα (ισχύ αναρρόφησης) εντατικής λειτουργίας (το πλήκτρο αναβοσβήνει, ενώ η λειτουργία διαρκεί 5 λεπτά με τη λήξη των οποίων επιστρέφει στη μεσαία ταχύτητα (ισχύ αναρρόφησης)

2

Πλήκτρο επιλογής μεσαίας ταχύτητας (ισχύος αναρρόφησης)

1

Πλήκτρο επιλογής χαμηλής ταχύτητας (ισχύος αναρρόφησης)- όταν αναβοσβήνει υποδεικνύει ότι πρέπει να προχωρήσετε στον καθαρισμό του φίλτρου λίπους

⏻

Πλήκτρο OFF συσκευής (σε αναμονή)

Ενδειξη κορεσμού των φίλτρων

Σε κανονικά διαστήματα ο απορροφητήρας δείχνει ότι είναι αναγκαίο να γίνει η συντήρηση των φίλτρων

3⁺

Πλήκτρο αναμμένο με φως σταθερό πρέπει να γίνει η συντήρηση του φίλτρου για τα λίπη.

3⁺

Πλήκτρο να αναβοσβήνει πρέπει να γίνει η συντήρηση του φίλτρου ενεργού άνθρακα.

Σημείωση: Η ένδειξη κορεσμού των φίλτρων είναι ορατή κατά την διάρκεια του πρώτου λεπτού μετά απο το κλείσιμο του απορροφητήρα, κατά την διάρκεια αυτού του χρόνου πρέπει να γίνει η επαναφορά (reset) των ενδείξεων κορεσμού

Επαναφορά (reset) ενδείξεων κορεσμού των φίλτρων:

3⁺

Πιέστε παρατεταμένα το πλήκτρο

Ενεργοποίηση ένδειξης κορεσμού φίλτρου ενεργού άνθρακου

Σημείωση: Αυτή η εργασία πρέπει να γίνει με τον απορροφητήρα κλειστό.

Αυτή η ένδειξη είναι κανονικά απενεργοποιημένη πιέστε το

3⁺

πλήκτρο παρατεταμένα για να ενεργοποιηθεί η λειτουργία : το πλήκτρο φωτίζεται με φως σταθερό.

Για να απενεργοποιηθεί αυτή η λειτουργία, πιέστε το πλήκτρο

3⁺

παρατεταμένα: το πλήκτρο αναβοσβήνει.

Αυτόματη λειτουργία (αισθητήρα), σύνδεση με SNAP[®] και επιφάνεια μαγειρέματος Elica

Προσοχή ! Η καλή λειτουργία του απορροφητήρα εξαρτάται απο “Ρύθμιση των παραμέτρων για την αυτόματη λειτουργία” (δείτε σχετική παράγραφο).

Αυτόματη λειτουργία (αισθητήρα).

S

Πιέστε το πλήκτρο (η κεντρική ενδεικτική λυχνία

S

θα ανάψει με λευκό φως).

Ο απορροφητήρας θα ανάψει στην ιδανική ταχύτητα ανάλογα με τον καπνό του μαγειρέματος που έχει εντοπιστεί απο τον αισθητήρα με τον οποίο είναι εφοδιασμένος ο απορροφητήρας.

Αυτόματη λειτουργία του απορροφητήρα με SNAP[®]

S

S

Πιέστε το πλήκτρο (οι ενδεικτικές λυχνίες θα ανάψουν με πορτοκαλί φως) για να δείξουν ότι ο απορροφητήρας είναι σε θέση να λειτουργήσει αυτόματα με το SNAP[®]

Σημείωση: το SNAP[®] είναι μία βοηθητική μονάδα απορρόφησης ικανή να λειτουργήσει μαζί με τον απορροφητήρα. Για περισσότερες πληροφορίες συμβουλευτείτε το εγχειρίδιο που παρέχεται με το SNAP[®]

Αυτόματη λειτουργία του απορροφητήρα με την επιφάνεια μαγειρέματος

Η συμπεριφορά του απορροφητήραθα εξαρτηθεί και απο την επιφάνεια μαγειρέματος Elica.

S

Πιέστε το πλήκτρο . (Οι ενδεικτικές λυχνίες (led)

S

θα ανάψουν με λευκό φως) και θα δείξουν οτι ο απορροφητήρας είναι σε θέση να λειτουργήσει αυτόματα με την επιφάνεια μαγειρέματος, η συμπεριφορά του απορροφητήρα θα εξαρτηθεί έτσι και από την χρήση της επιφάνειας μαγειρέματος Elica.

Σημείωση: Η αυτόματη λειτουργία με την επιφάνεια μαγειρέματος **Elica** είναι δυνατή μόνο για ειδικές επιφάνειες μαγειρέματος, για περισσότερες λεπτομέρειες συμβουλευτείτε τον πωλητή ή την εξουσιοδοτημένη τεχνική βοήθεια.

Αυτόματη λειτουργία του απορροφητήρα με **SNAP®** και επιφάνεια μαγειρέματος **Elica**

Πιέστε το πλήκτρο . (Οι ενδεικτικές λυχνίες (led)

 θα ανάψουν με πορτοκαλί φώς) και θα δείξουν ότι ο απορροφητήρας είναι σε θέση να λειτουργήσει αυτόματα με την επιφάνεια μαγειρέματος **Elica** και με **SNAP®**

Ρύθμιση των παραμέτρων για την αυτόματη λειτουργία

Σημείωση: Όλες οι διαδικασίες της βαθμονόμησης, επιλογής, ρύθμισης και σύνδεσης που αναφέρονται πτό κάτω είναι δυνατόν να γίνουν με τον απορροφητήρα κλειστό (OFF).

Η ρύθμιση των παραμέτρων κανονικά γίνεται **αυτόματα** κάθε φορά που ο γίνεται η επανασύνδεση του απορροφητήρα στο ηλεκτρικό δίκτυο (π.χ με την πρώτη εγκατάσταση ή μετά από ένα blackout) ή **χειροκίνητα**.

Χειροκίνητη ρύθμιση

Να πραγματοποιηθεί όταν παρατηρείτε μία μη ικανοποιητική Αυτόματη λειτουργία και όταν στην κουζίνα υπάρχουν κανονικές περιβαλλοντικές συνθήκες.

Η χειροκίνητη ρύθμιση προβλέπεται:





- Βαθμονόμηση του απορροφητήρα
- Επιλογή της επιφάνειας μαγειρέματος
- Λογική σύνδεση μεταξύ του απορροφητήρα και της επιφάνειας μαγειρέματος (εάν είναι στην κατοχή σας μία ιδανική επιφάνεια μαγειρέματος **Elica**)
- Λογική σύνδεση μεταξύ του απορροφητήρα και του **SNAP®** (εάν είναι στην κατοχή σας **SNAP®**)

Βαθμονόμηση του απορροφητήρα

Πιέστε παρατεταμένα το πλήκτρο . Όλες οι ενδεικτικές λυχνίες (led) του πλήκτρου αναβοσβήνουν για να δείξουν ότι έχει αρχίσει η βαθμονόμηση, η διαδικασία της βαθμονόμησης διαρκεί 5 λεπτά περίπου.

Επιλογή της επιφάνειας μαγειρέματος

Πιέστε παρατεταμένα συγχρόνως τα πλήκτρα  και

 τα πλήκτρα ,  και  θα αρχίσουν να αναβοσβήνουν για 5 δευτερόλεπτα κατά την

διάρκεια αυτού του χρόνου πιάστε το πλήκτρο  στην περίπτωση επιφάνειας μαγειρέματος με υγραέριο το

πλήκτρο  στην περίπτωση ηλεκτρικής επιφάνειας

μαγειρέματος, το πλήκτρο  στην περίπτωση επαγωγικής επιφάνειας μαγειρέματος. Το επιλεγόμενο πλήκτρο θα μείνει αναμμένο για να δείξει ότι έχει γίνει η επιλογή, μετά από 10 δευτερόλεπτα το πλήκτρο αναβοσβήνει για να δείξει ότι η επιλογή έχει καταχωρηθεί.

Λογική σύνδεση μεταξύ του απορροφητήρα και της επιφάνειας μαγειρέματος (εάν έχετε στην κατοχή σας μία επιφάνεια μαγειρέματος **Elica**)

α. Συνδέστε τον απορροφητήρα και την επιφάνεια μαγειρέματος **Elica** συγχρόνως.

β. Ο απορροφητήρα εκπέμπει 2 ήχους (μπιπ) διακοπόμενους για να δείξει ότι είναι σε θέση να δεχθεί το σήμα της σύνδεσης από την επιφάνεια μαγειρέματος **Elica**.

γ. Οι προσπάθειες σύνδεσης με την επιφάνεια μαγειρέματος **Elica** διαρκούν 5 λεπτά, κατά την διάρκεια αυτού του χρόνου ο απορροφητήρας εκπέμπει 3 ήχους (μπιπ) διαδοχικούς για να δείξει ότι έχει πραγματοποιηθεί η σύνδεση με την επιφάνεια μαγειρέματος **Elica**.

δ. Ελέγξτε την σύνδεση με την επιφάνεια μαγειρέματος

Elica. Πιέστε το πλήκτρο  (οι ενδεικτικές λυχνίες (led)

 ανάβουν με λευκό φώς).

Σε περίπτωση που η λογική σύνδεση μεταξύ του απορροφητήρα και της επιφάνειας μαγειρέματος **Elica** δεν συμβεί τότε ενεργήστε όπως ακολουθεί:

Αποσυνδέστε και ξανασυνδέστε τον απορροφητήρα από το ηλεκτρικό δίκτυο τουλάχιστο 5 φορές μέσα σε 30 δευτερόλεπτα.

Να επαναλάβετε τις πιο πάνω εργασίες **α- β- γ-δ**.

Εάν **DEN** διαθέτετε επιφάνεια μαγειρέματος **Elica**:

Σε αυτήν την περίπτωση ο απορροφητήρας, αφού συνδεθεί στο δίκτυο παροχής ρεύματος, επιχειρεί να συνδεθεί με μια επιφάνεια μαγειρέματος και εκπέμπει 2 διακεκομμένες ηχητικές ενδείξεις (μπιπ) εντός περίπου 5 λεπτών.

Περιμένετε έως ότου ολοκληρωθούν οι απόπειρες σύνδεσης του απορροφητήρα και, στη συνέχεια, προβείτε στην **απενεργοποίηση της ηλεκτρονικής μονάδας σύνδεσης** ως εξής:

Με τον **απορροφητήρα σβηστό**, πατήστε συνεχόμενα για



περισσότερο από 10 δευτερόλεπτα τα πλήκτρα και



Ο απορροφητήρας εκπέμπει μια μακρόσυρτη ηχητική ένδειξη (μπιμπιπ) σε ένδειξη της απενεργοποίησης.

Σε περίπτωση αγοράς μιας επιφάνειας μαγειρέματος Elica σε δεύτερο χρόνο

Εκτελέστε την ενέργεια που ακολουθεί και, στη συνέχεια, επαναλάβετε τις ενέργειες που περιγράφονται στην παράγραφο "Εάν διαθέτετε επιφάνεια μαγειρέματος Elica".

Επανενεργοποίηση της μονάδας σύνδεσης μεταξύ του απορροφητήρα και της επιφάνειας μαγειρέματος Elica:

Με τον απορροφητήρα σβηστό, πατήστε συνεχόμενα για



περισσότερο από 10 δευτερόλεπτα τα πλήκτρα και



Ο απορροφητήρας εκπέμπει μια μακρόσυρτη ηχητική ένδειξη (μπιμπιπ) σε ένδειξη της ενεργοποίησης.

Λογική σύνδεση μεταξύ του απορροφητήρα και του SNAP® (εάν έχετε στην κατοχή σας το SNAP®).

Η σύνδεση μεταξύ του απορροφητήρα και του SNAP® είναι αυτόματη δεν είναι αναγκαίο να γίνει καμία ρύθμιση.

Συντήρηση

Καθαρισμός

Για τον καθαρισμό χρησιμοποιήστε **ΑΠΟΚΛΕΙΣΤΙΚΑ** ένα υγρό πανί με ουδέτερα υγρά απορρυπαντικά. **ΜΗΝ ΧΡΗΣΙΜΟΠΟΙΕΙΤΕ ΕΡΓΑΛΕΙΑ Ή ΜΕΣΑ ΚΑΘΑΡΙΣΜΟΥ!**

Αποφύγετε τη χρήση λειαντικών μέσων. **ΜΗ ΧΡΗΣΙΜΟΠΟΙΕΙΤΕ ΑΛΚΟΟΛ!**

Συντήρηση του δοχείου αντι-συμπύκνωσης.

Μέσω της μπροστινής γυάλινης πλάκας του δοχείου συγκέντρωσης υδρατμών μπορείτε να επιβεβαιώσετε αν το δοχείο είναι γεμάτο και έτσι να το αδειάσετε και να το καθαρίσετε.

Σε κάθε περίπτωση το δοχείο πρέπει να αδειάζεται και να καθαρίζεται **ΤΟΥΛΑΧΙΣΤΟΝ** μια φορά την εβδομάδα ή πιο συχνά ανάλογα με τη χρήση του απορροφητήρα.

Το δοχείο μπορεί να πλυθεί στο χέρι ή στο πλυντήριο πιάτων σε χαμηλές θερμοκρασίες και σε σύντομο κύκλο. **Εικ. 25**

Φίλτρο για τα λιπώδη

Εικ. 10-22

Συγκρατεί τα σωματίδια λίπους που προέρχονται από το μαγείρεμα.

Πρέπει να καθαρίζεται μια φορά τον μήνα (ή όταν το σύστημα ένδειξης κορεσμού των φίλτρων – εάν προβλέπεται στο μοντέλο που έχετε αποκτήσει – δείχνει αυτή την

αναγκαιότητα), με απορρυπαντικά που δεν χαράζουν, είτε στο χέρι ή στο πλυντήριο πιάτων το οποίο πρέπει να ρυθμιστεί σε χαμηλή θερμοκρασία και σε σύντομο κύκλο. Με το πλύσιμο στο πλυντήριο πιάτων το φίλτρο για τα λίπη μπορεί ελαφρώς να χάσει το χρώμα του αλλά αυτό δεν μεταβάλλει τις ιδιότητες φίλτραρίσματος.

Για να βγάλετε το φίλτρο για τα λίπη τράβηξε την λαβή αποσυμπλοκής.

Φίλτρο άνθρακα (μονο για τον τύπο φίλτραρίσματος)

Εικ. 21

Απορροφά τις δυσάρεστες οσμές που προέρχονται από το μαγείρεμα.

Ο κορεσμός του φίλτρου ενεργού άνθρακα συντελείται, λίγο πολύ, από την παρατεταμένη χρήση ανάλογα με τον τύπο του μαγειρέματος και την συχνότητα καθαρισμού του φίλτρου για τα λίπη. Σε κάθε περίπτωση είναι αναγκαία η αντικατάσταση του φίλτρου το αργότερο κάθε τέσσερις μήνες (ή όταν το σύστημα ένδειξης του κορεσμού των φίλτρων – εάν προβλέπεται στο μοντέλο που κατέχετε – δείχνει αυτή την ανάγκη).

ΔΕΝ μπορεί να πλυθεί ή να αναγεννηθεί

Κυκλικό φίλτρο άνθρακα.

Εφαρμόστε ένα σε κάθε πλευρά για την κάλυψη και των δύο δικτύων προστασίας του περιστροφικού τμήματος της μηχανής, και κατόπιν περιστρέψτε σε ωρολογιακή φορά. Για την αποσυναρμολόγηση, περιστρέψτε προς την αντίθετη κατεύθυνση.

Αντικατάσταση λαμπές

Ο απορροφητήρας διαθέτει σύστημα φωτισμού που χρησιμοποιεί την τεχνολογία LED.

Η τεχνολογία LED εγγυάται άριστο φωτισμό, διάρκεια έως 10 φορές μεγαλύτερη των κοινών λαμπτήρων ενώ παράλληλα επιτρέπει την εξοικονόμηση έως και του 90% της ηλεκτρικής ενέργειας.

Για την αντικατάσταση τους, απευθυνθείτε στην υπηρεσία τεχνικής βοήθειας